

Министерство образования и науки Республики Татарстан  
Муниципальное бюджетное учреждение дополнительного образования  
«Дом детского творчества» г. Мензелинска Республики Татарстан

Принята на заседании  
методического (педагогического) совета  
от «28» 08 2024 г.  
Протокол № 1

Утверждаю:  
Директор МБУДО ДДТ  
Ялаев Р.Х.  
«28» 08 2024 г.



Дополнительная  
общеобразовательная общеразвивающая программа  
Художественная направленность  
Швейная мастерская «Пуговка»

Возраст обучающихся: 11-17 лет

Срок реализации: 4 года

педагог дополнительного образования:

Сизова Яна Олеговна

г. Мензелинск, 2024

## Содержание

1.	Пояснительная записка.....	3
2.	Учебный тематический план 1 год обучения.....	7
3.	Учебный тематический план 2 год обучения.....	7
4.	Учебный тематический план 3 год обучения.....	8
5.	Учебный тематический план 4 год обучения.....	9
6.	Содержание программы швейная мастерская «Пуговка» 1 год обучения.....	9
7.	Планируемый результат 1-го года обучения.....	11
8.	Содержание программы швейная мастерская «Пуговка» 2 год обучения.....	12
9.	Планируемый результат 2-го года обучения.....	14
10.	Содержание программы швейная мастерская «Пуговка» 3 год обучения.....	15
11.	Планируемый результат 3-го года обучения.....	16
12.	Содержание программы швейная мастерская «Пуговка» 4 год обучения.....	17
13.	Планируемый результат 4-го года обучения.....	18
14.	Организационно-педагогические условия реализации программы.....	19
15.	Формы аттестации/контроля и оценочные материалы.....	22
16.	Список литературы.....	23
17.	Приложение.....	24

## Пояснительная записка

Для детей самым доступным и дешевым материалом являются бывшие в употреблении вещи. Только стоит их распороть, постирать проутюжить и они готовы к работе, оборудование и инструменты для швейных работ есть в каждой семье и в ДДТ, только требуется реализация творческих потребностей и фантазии ребенка.

В процессе создания разнообразной одежды, мягкой игрушки, дети знакомятся со схемами, чертежами, эскизами, учатся работать с инструментами и различными материалами. В дальнейшем дети сами составляют эскизы, работают над дизайном изделия, защищают свои проекты и доказывают их применение.

Главная задача педагога – помочь детям развить свои способности, раскрыть свою индивидуальность, проявить свои личностные качества.

Все это явилось основанием для разработки дополнительной общеобразовательной общеразвивающей модульной программы по швейной мастерской «Пуговка».

**Программа разработана на основании законодательных и нормативно-правовых документов:**

1. Федеральный закон об образовании в Российской Федерации от 29.12.2012 №273-ФЗ
2. Концепция развития дополнительного образования детей от 31.03.2022 №678-р
3. Федеральный проект «Успех каждого ребенка» в рамках Национального проекта «Образование», утвержденного Протоколом заседания президиума Совета при Президенте Российской Федерации по стратегическому развитию и национальным проектам от 3.09.2018 №10
4. Приказ Министерства просвещения Российской Федерации от 3.09.2019 №467 «Об утверждении Целевой модели развития региональных систем дополнительного образования детей»
5. Федеральный закон от 13 июля 2020 г. №189-ФЗ «О государственном (муниципальном) социальном заказе на оказание государственных (муниципальных) услуг в социальной сфере»
6. Приказ Министерства просвещения Российской Федерации от 27 июля 2022 г. №629 «Об утверждении Порядка организации и осуществления образовательной деятельности по дополнительным общеобразовательным программам»
7. Приказ Минспорта России от 03.08.2022 года №634 «Об особенностях организации и осуществления образовательной деятельности по дополнительным образовательным программам спортивной подготовки»;
8. СП 2.4. 3648-20 «Санитарно-эпидемиологические требования к организациям воспитания и обучения, отдыха и оздоровления детей и молодежи», утвержденные Постановлением Главного государственного санитарного врача Российской Федерации от 28.09.2020 г. №28;
9. Приказ Министерства просвещения Российской Федерации от 5 августа 2020 года № 882/391 «Об организации и осуществлении образовательной деятельности при сетевой форме реализации образовательных программ» (с изменениями на 26 июля 2022 года)

10. Методические рекомендации по реализации дополнительных общеобразовательных программ с применением электронного обучения и дистанционных образовательных технологий (Письмо Министерства просвещения от 31 января 2022 года № ДГ-245/06 «О направлении методических рекомендаций» (если программа реализуется с применением электронного обучения и дистанционных образовательных технологий);
11. Методические рекомендации по проектированию и реализации дополнительных общеобразовательных программ (в том числе адаптированных) 2022 г.
12. Устав МБУДО «Дом детского творчества» г. Мензелинска Республики Татарстан

### **Направленность**

Дополнительная общеобразовательная общеразвивающая программа швейная мастерская «Пуговка» имеет художественную направленность.

### **Актуальность**

Одежда является составной частью материальной и духовной культуры общества, С одной стороны, это материальные ценности, созданные человеческим трудом и удовлетворяющие определенные потребности, с другой стороны - произведение декоративно-прикладного искусства, эстетически преобразующее облик человека. Вместе с архитектурными сооружениями, предметами труда и быта, одежда отражает развитие производительных сил определенного исторического периода, климатические условия страны обитания, национальные особенности жизни народа и его представление о красоте.

Понятия «одежда» и «костюм» во многом сходны, но имеют существенное различия. Одежда включает в себя различные виды покровов человеческого тела: белье, платье, чулочно-носочные изделия, обувь, головные уборы. Связанные единство назначения и использования, дополненные аксессуарами, украшениями, прической, гримом эти предметы составляют костюм. Именно костюм является выразителем социальной и индивидуальной характеристики человека, его возраста, пола, характера, эстетического вкуса, безраздельно сливаясь с физическим обликом человека, костюм формирует его в соответствии с общественным эстетическим и нравственным идеалом. Это очень важный аспект в формировании личности ребенка. Изделия ручной работы имеют огромную ценность и популярность.

Представленную программу можно рассматривать как тематически направленную, развивающую творческие способности обучающихся, доступную в любом образовательном и культурном учреждении практически каждому ребенку.

### **Новизна программы**

Новизна программы состоит в том, что в ней представлены сочетания разных видов деятельности и, в то же время, эта деятельность взаимосвязана. На начальном этапе дети шьют мягкие игрушки ручными стежками, тем самым совершенствуют ручные стежки. Затем начинают шить одежду на кукол и на себя в народном стиле. Используя конструктивно- проектный метод и проблемное обучение.

Это дает возможность раскрыть свои способности, опираясь на истоки народного творчества и выбрать модуль по интересу, а также попробовать свои силы во всех модулях.

В результате 4-х годичного обучения воспитанник сможет моделировать и шить одежду на себя, ориентироваться в веяниях моды.

Программа включает в себя 6 образовательных модулей:

1. Мягкая игрушка.
2. Одежда на куклу.
3. Одежда на себя
4. Лоскутная техника в современном костюме.
5. Аксессуары и дополняющие предметы для костюмов.

Внутри каждого из модулей темы объединены в разделы. Начать обучение по программе можно в любом возрасте – и в 12 лет, и в 14 лет. Дети приходят в объединение без специального отбора и подготовки. Главное – чтобы у ребенка был интерес и желание заниматься ручным творчеством.

Модульная системы программы позволяет вновьпоступившему обучающемуся быстро включиться в образовательный процесс и начать заниматься понравившимся делом.

### **Педагогическая целесообразность**

Данная программа призвана создать условия для саморазвития и социализации личности, что очень важно в настоящее время для подрастающего поколения. Она стимулирует учащихся к творчеству и создаёт почву к выбору профессии. Программа помогает ребёнку стать полноценным субъектом в жизни.

### **Адресат программы**

Настоящая программа предназначена для детей 11-17 лет, в ходе занятий они обучаются изготовлению костюмного ассортимента, аксессуаров и дополнительных предметов к костюму, мягкой игрушки, лоскутному шитью. Программа ориентирована на развитие творческого потенциала каждого ребёнка, на освоение новых технологий.

### **Формы обучения**

Форма обучения очная. Для обучения по программе швейная мастерская «Пуговка» используются групповые, мелкогрупповые и индивидуальные формы работы.

В обучении применяются словесные, практические, игровые, наглядные, проектно-конструкторские, проблемные методы обучения, ориентированные на самостоятельный поиск ответов с использованием таблиц, чертежей.

Уровень подготовки к обучению определяется начальной аттестацией. Группы формируются как по возрасту, так и разновозрастные. В зависимости от интересов обучающихся и их родителей. Может меняться и последовательность прохождения тем программы.

При реализации индивидуальной формы работы применяются методы наставничества, оформление индивидуальных маршрутов.

### **Виды занятий**

- 1) практическое занятие;
- 2) мастер-классы;
- 3) создание проектов;
- 4) защита проектов;
- 5) показ мод;
- 6) конкурс;
- 7) выставка;

- 8) праздник;
- 9) экскурсия.

Культурологические и воспитательные аспекты реализации программы включают в себе:

- изучение истории костюма;
- изучение истории лоскутного шитья и традиций народов России;
- встречи с ветеранами войны и труда, работниками службы быта;
- посещение выставок, музеев;
- экскурсии в ателье поселка и знакомство с работой службы быта;
- посещение библиотек и самостоятельный поиск необходимых теоретических и практических материалов;
- подготовку и участие в выставках, ярмарках, смотрах, конкурсах, фестивалях.

**Цель программы** - создание условий, для творческого самовыражения личности ребенка через приобретения умений и навыков технологии шитья.

#### **Задачи программы:**

##### ***Обучающие:***

1. Учить детей работать с оборудованием, инструментами, тканями.
2. Учить технологиям и особенностям изготовления отдельных узлов и изделий любого ассортимента.
3. Знакомить с историей костюма и направлениями моды.
4. Знакомить с историей и технологией лоскутного шитья.
5. Учить скоростным навыкам работы с иглой, швейной машиной, утюгом.
6. Содействовать в профессиональном самоопределении детей

##### ***Развивающие:***

1. Развивать логическое мышление, сообразительность.
2. Развивать усидчивость, аккуратность, внимание, наблюдательность. творческое воображение.
3. Развивать познавательные интересы, интеллектуальные и творческие способности детей.

##### ***Воспитательная:***

1. Воспитывать учащихся в атмосфере доверия и сотрудничества для раскрытия творческого потенциала личности каждого ребенка.
2. Воспитывать упорство, честность, трудолюбие, достижение желаемого результата.
4. Воспитывать доброжелательность, взаимоуважение, взаимовыручку и взаимопомощь в коллективе, умение работать и выполнять коллективные работы и передавать свои знания другим.

### Учебно-тематический план 1-го года обучения

п/п	Название темы	Количество часов			Формы аттестации
		Всего	Теория	Практ. деятельность	
1.	Вводное занятие. Техника безопасности, пожарная безопасность. Начальная аттестация.	4	2	2	Тестирование
2.	Общие сведения об оборудовании, стежках, строчках, швах, материалах и отделках.	24	4,5	19,5	Беседа, опрос
3.	Модуль 1. Пошив мягкой игрушки (ручными стежками).	36	4	32	Практическая деятельность
4.	Промежуточная аттестация	2	1	1	Тест, опрос
5.	Модуль 2. Изготовление одежды на куклу.	36	4	32	Практическая деятельность
6.	Модуль 3. Лоскутики.	36	4	32	Практическая деятельность
7.	Воспитательная работа	2	0,5	1,5	Педагогическое наблюдение, беседа.
8.	Итоговая аттестация	4	2	2	Опрос. Тест
ИТОГО:		144	20,5	119,5	

### Учебно-тематический план 2-го года обучения

№ п/п	Название темы	Количество часов			Формы аттестации
		Всего	Теорет.	Практ. деятельность	
1.	Вводное занятие	2	1	1	Практическая деятельность
2.	Общие сведения об оборудовании	14	6	8	Беседа, анкетирование
3.	Модуль 1. Пошив мягкой игрушки (на швейной машине)	42	8	34	Участие в конкурсе
4.	Промежуточная аттестация	2	1	1	Тест, опрос
5.	Модуль 2. Изготовление мягкой мебели для куклы	42	4	38	Практическая деятельность
6.	Модуль 3. Пошив изделий на себя	40	10	30	Практическая деятельность

7.	Воспитательная работа	2	0,5	1,5	Педагогическое наблюдение, беседа.
8.	Итоговая аттестация.	4	0	4	Опрос. Тест.
	ИТОГО:	144	29	115	

### Учебно-тематический план 3-го года обучения

№ п\п	Название темы	Количество часов			Форма аттестации
		Всего	Теорет.	Практ.деятельность	
1.	Вводное занятие	4	1	3	Тестирование
2.	Икт Знакомство с программой и интерфейсом «Vaientina», «Таре» Снятие мерок и вбивание в «Таре»	36	6	30	Практическая деятельность
3.	Проектная работа. Чертеж. Построение базового плечевого изделия. Контрольный квадрат.	40	10	30	Практическая деятельность
4.	<b>Промежуточная аттестация</b>	2	1	1	Опрос, тест
5.	Раскладка. Сохранение. Распечатка, склеивание готовой выкройки. Выбор ткани. Раскрой. Пошив плечевого изделия.	30	6	24	Практическая деятельность
6.	Выполнение аксессуаров и дополняющих элементов.	30	10	20	Дизайн плечевого изделия
7.	Воспитательная работа	2	0,5	1,5	Педагогическое наблюдение, беседа.
8.	Итоговая аттестация	4	0	4	Защита проекта
	ИТОГО:	144	33	111	



## Учебно-тематический план группы 4-го года обучения

№ п\п	Название темы	Количество часов			Форма аттестации
		Всего	Теория	Практ. деятельность	
1.	Вводное занятие	4	1	3	Тестирование
2.	Проектирование и моделирование юбки	36	6	30	Практическая деятельность
3.	Изготовление изделий по выбору	40	10	30	Защита проекта
4.	Промежуточная аттестация	2	1	1	Опрос, тест
5.	Перенос выточки лифа изделия	30	6	24	Дизайн костюма
6.	Ремонт одежды	30	10	20	Показ изделий
7.	Воспитательная работа	2	0,5	1,5	Педагогическое наблюдение, беседа
8.	Итоговая аттестация.	4	0	4	Опрос. Тест.
ИТОГО:		144	33	111	

### Содержание программы швейная мастерская «Пуговка» 1 год обучения

Организационные формы работы: групповые, мелкогрупповые, индивидуальные. Каждое занятие проводится в доступной форме, с демонстрацией рисунков, чертежей, наглядных пособий. Учитывается экономное расходование материалов. В процессе занятия используются знания и умения, полученные учащимися на уроках математики, урока технологии, природоведения и т.д. Обращается внимание на экологические аспекты

Темы занятий по теоретической и практической части программы 1-го года обучения построены по степени сложности изготавливаемых изделий. Обучение ведется согласно принципу: от простого к сложному, т.е. от строчек, швов, прихваток до пошива мягкой игрушки и лоскутной техники.

#### Задачи 1-го года обучения

##### *обучающая:*

1. Учить детей работать с оборудованием, инструментами, тканями.
2. Знакомить с историей и технологией лоскутного шитья.
3. Учить навыкам работы с иглой, утюгом.

##### *развивающая:*

1. Развивать усидчивость, аккуратность, внимание, наблюдательность.
2. Развивать познавательные интересы, творческие способности детей.

**воспитательная:**

1. Воспитывать упорство, честность, трудолюбие, достижение желаемого результата.
2. Воспитывать доброжелательность, взаимоуважение.

**Содержание деятельности 1-го года обучения**

**Тема 1. Вводное занятие**

**Теоретическая часть. – 2 ч**

Задачи, планы работы объединения, содержание занятий. Организация рабочего места: оборудование, инструменты, приспособления для работы и способы их хранения. ТБ, ППБ, ОТ при работе с электрическим утюгом.

**Практическая деятельность. – 2 ч**

Работа с инструментами (ножницами, резцом, иглами, и т.д.). Аттестация обучающихся на начало учебного года.

**Тема 2. Общие сведения об оборудовании, стежках, строчках, швах, материалах и отделках.**

**1. Ручные стежки, строчки. – 12 ч.**

**Теория – 4,5 ч.** Организация рабочего места и основные навыки правильной посадки при выполнении ручных работ. Понятия «стежок», «строчка», «шов». Классификация ручных стежков: прямые, косые, крестообразные, петлеобразные и петельные. Терминология ручных работ. Технические условия выполнения ручных стежков.

**Практическая деятельность. – 19,5 ч**

Выполнение прямых, косых, крестообразных, петлеобразных и петельных стежков на ткани.

**2. Материаловедение. – 12 ч.**

**Теория – 4 ч.** Общие свойства о волокнах, их классификация. Состав, строение и свойства тканей. Ткацкое переплетение: простое, мелкоузорчатое, определение лицевой и изнаночной сторон ткани. Оптические свойства, колорит, рисунок и окраска тканей. Ассортимент тканей (х/б, льняных, шелковых, шерстяных) по строению, свойствам, назначению. Швейные нитки, их свойства и назначение.

**Практическая деятельность. – 8 ч**

Работа с кусочками ткани. Определение лицевой и изнаночной стороны ткани, нити, основ ассортимента ткани.

**Модуль 1. Пошив мягкой игрушки (ручными стежками)**

**Теоретическая часть. – 4 ч**

Раскрой мягкой игрушки из х/б ткани, меха, льняных тканей. Технология работы с разными тканями.

**Практическая деятельность. – 32 ч**

Пошив мягких игрушек:

1. собачка;
2. поросенок;
3. тигренок;
4. черепаха;
5. кролик.

## **Модуль 2. Изготовление одежды на куклу**

### **Теоретическая часть. – 4 ч**

Выбор моделей, ткани. Технология вметывания и втачивания рукавов, соединение лифа и юбки, обработка изделия.

### **Практическая деятельность. – 32 ч**

1. пошив бального платья для куклы (подготовка выкройки, раскрой, обработка деталей платья, соединение лифа и юбки, вметывание и втачивание рукавов в пройму. В.Т.О. платья. Подбор и пришивание фурнитуры.);
2. пошив брюк для куклы (подготовка выкроек, раскрой ткани, обметка деталей, В.Т.О. деталей, сборка деталей, окончательная обработка изделия).

## **Модуль 3. Лоскутики**

### **Теоретическая часть. – 4 ч**

Народные узоры из лоскутиков. Разнообразие узоров из лоскутиков. Применение лоскутиков для изготовления различных предметов (прихваток, одеял, панно, и т.д.). Природа цвета. Закономерности цветовых сочетаний. Шаблоны.

### **Практическая деятельность. – 32 ч**

3. Ежик (подбор ткани по цвету, раскрой по шаблонам, шитье на основу, обработка краев изделия.);
4. Изготовление прихватки для горячего «Курочка». (подготовка шаблонов. подбор ткани. Раскрой и шитье салфетки. В.Т.О. салфетки).
5. Сумка.

## **Тема 6. Итоговое занятие.**

### **Практическая деятельность. – 4 ч**

Подведение итогов за прошедший учебный год. Оформление выставок, стендов. Подготовка к общему празднику и участие в нем.

## **Прогнозируемые результаты 1-го года обучения**

### *Метапредметные:*

1. уметь правильно готовиться к занятию;
2. уметь подбирать необходимый материал для работы;
3. правильно использовать инструменты и приспособления при работе с тканью;
4. уметь переводить на ткань выкройку;
5. уметь применять цветовую гамму;
6. уметь экономно расходовать материалы;
7. уметь оформлять и оценивать изделия.

### *Предметные:*

8. знать свойства и виды ткани;
9. знать технологию изготовления мягкой игрушки;
10. знать технологию изготовления одежды на куклу;
11. знать основные приёмы лоскутной техники.

*Личностные качества:*

12. познавательный интерес;
13. развитие психических процессов;
14. учиться быть самостоятельным;
15. развитие навыков сотрудничества.

## **Содержание программы швейная мастерская «Пуговка» 2 год обучения**

### **Задачи:**

*Обучающая:*

1. Учить детей работать с оборудованием, инструментами, тканям
2. Учить технологиям и особенностям изготовления отдельных узлов и изделий любого ассортимента.
3. Знакомить с историей костюма и направлениями моды.
4. Знакомить с историей и технологией лоскутного шитья.
5. Учить скоростным навыкам работы с иглой, швейной машиной, утюгом.
6. Содействовать в профессиональном самоопределении детей

*Развивающая:*

1. Развивать логическое мышление, сообразительность.
2. Развивать усидчивость, аккуратность, внимание, наблюдательность, творческое воображение.
3. Развивать познавательные интересы, интеллектуальные и творческие способности детей.

*Воспитательная:*

1. Воспитывать учащихся в атмосфере доверия и сотрудничества для раскрытия творческого потенциала личности каждого ребенка.
2. Воспитывать упорство, честность, трудолюбие, достижение желаемого результата.
3. Воспитывать доброжелательность, взаимоуважение, взаимовыручку и взаимопомощь в коллективе, умение работать и выполнять коллективные работы и передавать свои знания другим.

## **Содержание деятельности 2-го года обучения**

### **Тема 1. Вводное занятие**

#### **Теоретическая часть. – 1 ч**

Задачи, планы объединения на новый учебный год. Закрепление знаний по ТБ, ПШБ, ПДД, ОТ. Терминология. Знакомство с образцами, работа с журналами мод. Работа с инструментами и принадлежностями.

#### **Практическая деятельность. – 1 ч**

Снятие мерок друг с друга, уточнение своих выкроек. Аттестация обучающихся на начало года. См. материалы по аттестации.

## **Тема 2. Общие сведения об оборудованию**

### **Теоретическая часть. – 6 ч**

История создания швейных машин. Классификация швейных машин: отечественных и зарубежных. Основные рабочие органы швейных машин. Неполадки и способы их устранения. Технический уход за швейными машинами. Оборудование для влажно-тепловых работ. (ВТО). Организация уютного рабочего места, положение корпуса при ВТО, терминология ВТР. Технические условия и упражнения по выполнению ВТР.

### **Практическая деятельность. – 8 ч**

1. Выполнить на ткани: приутюживание, проутюживание, разутюживание, заутюживание, оттягивание, сутюживание, отпаривание, декатирование.
2. Работа на швейных машинах без заправки на бумаге и с заправкой на ткани.

## **Модуль 1. Пошив мягкой игрушки (на швейной машине)**

### **Теоретическая часть. – 8 ч**

Раскрой деталей по готовым выкройкам. Технология пошива отдельных деталей (голова, изготовление лица, лапок). В.Т.О. деталей.

### **Практическая деятельность. – 34 ч**

1. тигрёнок – 12 ч
2. заяц – 12 ч
3. куклы – 24 ч

## **Модуль 2. Изготовление мягкой мебели для куклы**

### **Теоретическая часть. – 4 ч**

Технология изготовления мягкой мебели для кукол.

### **Практическая деятельность. – 38 ч**

4. Мягкое кресло. Выбор модели, изготовление шаблонов, подбор ткани, раскрой ткани, обработка деталей (спинка, сиденье, подлокотники), сборка изделия, окончательная отделка.

Шкаф для белья. Выбор модели, изготовление шаблонов, подбор ткани, раскрой ткани, обработка деталей (навесные полочки, петли для полочек,)

5. сборка изделия (внутренние и внешние детали), окончательная отделка.

## **Модуль 3. Пошив изделий на себя**

### **Теоретическая часть. – 10 ч**

Вид лекала. Технические условия на раскрой. Работа с журналами мод. Подготовка изделия к примерке и ее проведение. Технологическая последовательность обработки изделия: вытачек, рельефов, низа и т.д. Дефекты и их исправление. Окончательная отделка.

### **Практическая деятельность. – 30 ч**

6. Пошив юбки. Выбор модели и ее моделирование. Подготовка ткани к раскрою, обмеловка, раскрой. Подготовка изделия к примерке и ее проведение. Пошив изделия, исправление дефектов, проверка качества. ВТО изделия.
7. Пошив топака. Выбор модели, перевод выкроек из журнала, с подгонкой по своим меркам. Подготовка ткани к раскрою, раскрой, подготовка изделия к примерке и ее проведение, уточнение после примерки, пошив, дефекты и их исправление, окончательная отделка изделия.

## **Тема 6. Итоговое занятие.**

### **Практическая деятельность. – 4 ч**

Подготовка выставочных работ. Оформление выставки. Участие в празднике ДДТ.

### **Прогнозируемые результаты 2-го года обучения**

#### *Метапредметные:*

1. обучающиеся должны разбираться в терминологии при работе на швейных машинах и грамотно применять их;
2. самостоятельно исправлять несложные неполадки в швейной машине (замена игл, обрыв нитей, наладить качество стежков и т.д.)
3. Уметь снимать мерки друг с друга.
4. С помощью шаблонов строить различные фасоны юбок, топики, т.е. несложные фасоны, без воротников и рукавов, украшая их различными видами отделок
5. уметь рационально и экономно использовать материал;
6. уметь работать с цветом, при составлении композиции;
7. уметь применять аксессуары, совершенствовать модель по собственному замыслу;
8. уметь проявлять самостоятельность при планировании своей деятельности.

#### *Предметные:*

9. знать технологию пошива изделия на себя;
10. знать понятия композиция, орнамент, эскиз, цветовые сочетания;
11. знать минимальные сведения о профессии швеи.

#### *Личностные качества:*

12. развитие навыков сотрудничества;
13. учиться находить партнеров по интересам;
14. учиться работать в группе, в команде.

## Содержание программы швейная мастерская «Пуговка» 3 год обучения

### Задачи.

#### *Обучающая:*

1. Учить работать в программе «Valentina» и «Таре».
2. Знакомить с историей костюма и направлениями моды.
3. Учить скоростным навыкам работы с иглой, швейной машиной, утюгом, осуществлять проектную деятельность.
4. Содействовать в профессиональном самоопределении детей

#### *Развивающая:*

1. Развивать логическое мышление, сообразительность.
2. Развивать интеллектуальные и творческие способности детей.

#### *Воспитательная:*

1. Воспитывать учащихся в атмосфере доверия и сотрудничества для раскрытия творческого потенциала личности каждого ребенка.
2. Воспитывать доброжелательность, взаимоуважение, взаимовыручку и взаимопомощь в коллективе, умение работать и выполнять коллективные работы и передавать свои знания другим.

### *Содержание деятельности 3-го года обучения*

#### **Тема 1. Вводное занятие.**

##### **Теоретическая часть. – 1 ч**

Задачи, планы объединения, закрепление знаний по технике безопасности, терминологии, Работа с образцами, журналами мод, построение лекал.

##### **Практическая деятельность. – 3 ч**

Снятие мерок друг с друга, уточнение своих выкроек.

#### **Тема 2. Икт. Знакомство с программой и интерфейсом «Valentina», «Таре»**

##### **Вбивание индивидуальных мерок в программу «Таре»**

##### **Теоретическая часть. – 6 ч**

Знакомство с «Быстрые клавиши» и действия мыши. Общий обзор программы, обзор мерок и настройки.

##### **Практическая деятельность. – 30 ч**

Настройка свойств и обзор программы «Valentina». Настройка свойств и обзор программы «Таре». Настройка свойств выкройки. Интерфейс программы, основные функции. Начало работы.

#### **Тема3. Проектная работа. Чертеж.**

##### **Построение базового плечевого изделия.**

##### **Контрольный квадрат.**

##### **Теоретическая часть. – 10 ч**

Начало работы. Объект чертежа - точка, ее имя и параметры. Параметры объектов в программе. Инструменты чертежа и операция. Вкладка «Точка», вкладка «Кривая»

##### **Практическая деятельность. – 30 ч**

Порядок построения чертежа, очередность операций в программе. Измерение углов в программе. Углы линий. Удаление объектов. Сохранение файла с выкройкой. Создание и сохранение контрольного квадрата.

#### **Тема 4. Промежуточная аттестация. 2ч**

Тестирование «Машиноведение»

#### **Тема 5. Раскладка деталей выкройки, сохранение файла с выкройками.**

**Теоретическая часть. – 4 ч**

Работа в интерфейсе.

**Практическая деятельность. – 26 ч**

Распечатка выкройки на бумаге. Склеивание выкройки.

Перенос выкройки на ткань, раскрой, пошив, обработка горловины, рукавов, низа изделия.

#### **Тема 6. Выполнение аксессуаров и дополняющих костюмы предметов**

**Теоретическая часть 4 ч**

Беседа, выбор направления украшения своей проектной работы, подбор ткани, выбор материала, обсуждение.

**Практическая деятельность 26 ч**

Выполнение аксессуаров из ткани и нетрадиционных материалов ( броши из фатина, вышивка, изготовление ободка, бус, сумки).

#### **Тема 7. Воспитательная работа 2 ч**

Викторина «Швейные знатоки»

#### **Тема 8. Итоговое занятие**

**Практическая деятельность. – 4 ч**

Подготовка изделий. Защита проектной деятельности.

### **Прогнозируемый результаты 3-го года обучения**

*Метапредметные:*

1. уметь моделировать базовое плечевое изделие в программе «Valentina» и шить одежду на себя,
2. уметь ориентироваться в веяниях моды;
3. уметь самостоятельно выбирать модели и выкройки
4. уметь работать в программе «Таре»;
5. уметь контролировать весь процесс изготовления от выбора модели до построения чертежа выкройки;
6. уметь выбирать ткань, фурнитуру, дополнительные аксессуары, гармонирующие с фигурой, цветом волос, цветом глаз;
7. уметь создавать свой замысел, эскиз;
8. уметь разрабатывать проекты;
9. создавать авторские работы, творчески используя возможности материала, изученные технологии;
10. помогать товарищу практическим советом, показом приёма и способа изготовления изделия.



*Предметные:*

11. должны знать технологию обработки базового плечевого изделия;
12. технические условия создания выкройки;
13. знать технологию разработки проекта;
14. знать модные тенденции.

*Личностные:*

15. устойчивый интерес к выбранной деятельности;
16. навык самостоятельной работы (умение делать самостоятельный выбор, аргументировать его, способность самостоятельно подбирать и использовать в работе необходимую литературу, иные источники информации);
17. преодолевать эгоизм;
18. воспитывать характер;
19. развивать достоинства.

## **Содержание программы швейная мастерская «Пуговка» 4 год обучения**

### **Задачи.**

***Обучающая:***

1. Учить ориентироваться в направлениях моды, технологиях и особенностях изготовления изделий любого ассортимента.
2. Содействовать профессиональному самоопределению детей.

***Развивающая:***

1. Развивать логическое мышление, сообразительность.
2. Развивать интеллектуальные и творческие способности детей.

***Воспитательная:***

1. Воспитывать учащихся в атмосфере доверия и сотрудничества для раскрытия творческого потенциала личности каждого ребенка.
2. Воспитывать доброжелательность, взаимоуважение, взаимовыручку и взаимопомощь в коллективе, умение работать и выполнять коллективные работы и передавать свои знания другим.

### ***Содержание деятельности группы***

#### **Тема 1. Вводное занятие.**

##### **Теоретическая часть. – 1 ч**

Задачи, планы объединения, закрепление знаний по технике безопасности, терминологии, Работа с образцами, журналами мод, построение лекал или работа с универсальными лекалами.

##### **Практическая деятельность. – 3 ч**

Снятие мерок друг с друга, уточнение своих выкроек. Аттестация учащихся на начало учебного года по материалам аттестации.

#### **Тема 2. Проектирование и моделирование юбки.**

##### **Теоретическая часть. – 6 ч**

Особенности технологии построения выкроек юбок различных моделей. Особенности пошива.

**Практическая деятельность. – 30 ч**

Изготовление выкройки и пошив изделия по выбору.

**Тема 3. Изготовление изделий по выбору**

**Теоретическая часть. – 10 ч**

Построение выкроек панно, мягких игрушек и т.д.

**Практическая деятельность. – 30 ч**

Изготовление мягких игрушек, панно и т.д. по выбору обучающихся..

**Тема 4. Перенос вытачки лифа изделия**

**Теоретическая часть. – 6 ч**

Изучение особенностей моделирования лифа изделий.

**Практическая деятельность. – 24 ч**

Раскрой, подготовка изделия к примерке, примерка, уточнение после примерки, пошив изделия.

**Тема 5. Моделирование современного костюма с применением народных мотивов**

**Теоретическая часть. – 10 ч**

Использование народных мотивов в моделировании изделий.

**Практическая деятельность. – 20 ч**

Дизайн современного костюма с использованием народных мотивов. Раскрой, подготовка изделия к примерке, примерка, уточнение после примерки, пошив.

**Тема 6. Итоговое занятие**

**Практическая деятельность. – 4 ч**

Подготовка изделий и показ моделей.

**Прогнозируемые результаты 4-го года обучения**

*Метапредметные:*

- 1 уметь моделировать и шить одежду на себя;
- 2 уметь ориентироваться в веяниях моды;
- 3 уметь самостоятельно выбирать модели и выкройки
- 4 уметь работать с универсальными лекалами;
- 5 уметь контролировать весь процесс изготовления от выбора модели, исправления дефектов и окончательного пошива;
- 6 уметь выбирать ткань, фурнитуру, дополнительные аксессуары, гармонирующие с фигурой, цветом волос, цветом глаз;
- 7 уметь создавать эскизы;
- 8 уметь разрабатывать проекты;
- 9 создавать авторские работы, творчески используя возможности материала, изученные технологии;
- 10 помогать товарищу практическим советом, показом приёма и способа изготовления изделия.

*Предметные:*

- 11 должны знать технологию обработки изделий;
- 12 технические условия соединения различных деталей;
- 13 знать технологию разработки проекта;
- 14 знать модные тенденции.

*Личностные качества:*

- 15 устойчивый интерес к выбранной деятельности;
- 16 навык самостоятельной работы (умение делать самостоятельный выбор, аргументировать его, способность самостоятельно подбирать и использовать в работе необходимую литературу, иные источники информации);

### **Планируемые результаты освоения программы**

*Метапредметные:*

1. учить изготавливать одежду на себя;
2. научатся работать с разными тканями, самостоятельно подбирать нужную;
3. научатся использовать, делать самостоятельный выбор, самостоятельно работать с опорными схемами, инструкционными картами, эскизами, лекалами, выкройками и на основе их создавать свои авторские работы;
4. научатся объективно оценивать свои работы;
5. смогут планировать свои действия;
6. научатся самостоятельно составлять, осуществлять и контролировать свой образовательный маршрут.
- 7.

*Предметные:*

8. владеют полученными знаниями при изготовлении изделий;
9. знают назначения необходимых инструментов;
10. знают необходимые термины.
11. каждый ребенок по желанию и своему интересу, в проектной деятельности, конкурсах, социальных проектах и т.п. приобретает опыт работы в группах, микрогруппах и совместных мероприятиях.

*Личностные:*

12. формирует самооценку, что очень важно для его развития;
13. бережливость;
14. положительное отношение к профессии дизайнера;
15. ответственность и самостоятельность;
16. создавать атмосферу доверия и сотрудничества;
17. научатся делать людям добро

## Организационно-педагогические условия реализации программы

Для реализации программы швейная мастерская «Пуговка» используются следующие методы обучения, в основе которых лежит способ организации занятия:

- словесный (устное изложение, беседа, рассказ, лекция);
- наглядный (показ видео и мультимедийных материалов, иллюстраций, наблюдение, показ (выполнение) педагогом, работа по образцу);
- практический.

Методы, в основе которых лежит уровень деятельности детей:

- объяснительно-иллюстративный – дети воспринимают и усваивают готовую информацию;
- репродуктивный – обучающиеся воспроизводят полученные знания и освоенные способы деятельности;
- частично-поисковый – участие детей в коллективном поиске, решение поставленной задачи совместно с педагогом;

- исследовательский – самостоятельная творческая работа обучающихся.

Методы, в основе которых лежит форма организации деятельности обучающихся на занятиях:

- фронтальный – одновременная работа со всеми обучающимися;
- индивидуально-фронтальный – чередование индивидуальных и фронтальных форм работы;
- групповой – организация работы в группах;
- индивидуальный – индивидуальное выполнение заданий, решение проблем.

Каждое занятие по темам программы включает теоретическую часть и практическое выполнение задания. Теоретические сведения – это повтор пройденного материала, объяснение нового, информация познавательного характера. Теория сопровождается показом наглядного материала. Использование наглядных пособий на занятиях повышает у детей интерес к изучаемому материалу, способствует развитию внимания, воображения, наблюдательности, мышления. На занятии используются все известные виды наглядности: показ иллюстраций, рисунков, журналов и книг, фотографий, образцов изделий; демонстрация трудовых операций, различных приемов работы, которые дают достаточную возможность детям закрепить их в практической деятельности.

В процессе работы с различными инструментами и приспособлениями педагог постоянно напоминает детям о правилах пользования инструментами и соблюдении правил гигиены и техники безопасности.

Ведущие педагогические технологии:

- технология диалогового обучения;
- технологии развивающего обучения;
- здоровьесберегающие технологии;
- информационно-коммуникативные технологии.

## Методическое обеспечение программы

- Дополнительная модульная общеобразовательная общеразвивающая 4 года программа швейная мастерская «Пуговка».
- Иллюстрации народного костюма.
- Иллюстрации моды из журналов «Бурда».
- Ноутбук.
- Использование ИКТ на занятиях по декоративно-прикладному творчеству.
- Здоровьесберегающие технологии на занятиях по декоративно-прикладному творчеству.
- Конспект «Вшивание молнии в изделие».
- Конспект «Шитьё игольницы».
- Тестовые задания для проверки знаний по теоретической подготовке обучающихся.
- Цикл занятий по шитью мягкой игрушки.
- Проектная деятельность.
- Нравственное воспитание.
- Противопожарная безопасность.
- Разработка и внедрение компонентов здоровьесберегающей технологии:
  - комплекс физминуток.
  - -комплекс упражнений для глаз, рук и спины.
- Разработка и внедрение методических рекомендаций для родителей и детей по швейному делу.
- Задания для проверки знаний (начальная, промежуточная и итоговая аттестации).
- Выкройки мягких игрушек и одежды.
- Выкройки мягкой игрушки: лошадка, ёжик, зайчик, слонёнок, лев, тигр, кролик.
- Выкройки одежды на куклу: повседневное платье, бальное платье, брюки, зимнее пальто.
- Выкройки одежды для девочек: юбка, пижама, фартук, топик.

## Материально-техническое обеспечение программы

Материалы и инструменты для занятия:

- швейные машины, шпульные колпачки, шпульки;
- оверлок;
- утюг, гладильная доска;
- масло машинное, отвертки, иглы машинные;
- булавки, сантиметры, нитки, иголки;
- линейки, карандаши, ластик, точилка, фломастер, мел ученический;
- бумага для выкроек;
- клей; мел;
- калька, миллиметровая бумага; универсальные лекала, пособия по моделированию;

## **Формы аттестации/контроля и оценочные материалы**

Аттестация обучающихся проводится два раза в год: промежуточная и итоговая.

Форма аттестации: опрос, тестирование, наблюдение, защите проекта, выставка, оценивании продукта деятельности (Приложение).

Текущий контроль проводится в процессе обучения на итоговых занятиях по темам. При аттестации по программе обучающимся учитывается их участие и результаты в выставках и конкурсах различного уровня: общеучрежденческого, муниципального, районного, областного и всероссийского. В содержание программы могут быть внесены изменения в зависимости от наличия необходимых материалов, индивидуальной подготовленности обучающихся, учета их интересов и пожеланий. Диагностика текущего состояния и результативности образовательного процесса на занятиях в объединении проводится на основе методического пособия для педагогов дополнительного образования «Диагностика оценки качества образовательного процесса в творческом объединении».

## **Критерии оценки результатов освоения программы**

*Промежуточная аттестация:*

- знать технические условия выполнения ручных стежков;
- умение выполнять прямых, косых, крестообразных, петлеобразных, петельных стежков, соблюдать правила техники безопасности;
- умение применять цветовую гамму;
- навыки определения лицевой и изнаночной стороны;

*Итоговая аттестация:*

- знание технологию изготовления мягкой игрушки;
- уметь экономно расходовать материалы;
- умение работать с выкройками, шаблонами с помощью педагога;
- навыки изготовления игрушек с помощью педагога;
- знать основные приемы лоскутной техники.

## Список литературы

### для обучающихся

1. Егорова Р. И. Учись шить : Кн. для учащихся сред. шк. возраста / Р. И. Егорова, В. П. Монастырная. - 2-е изд. – М. : Просвещение, 1989. - 156 с.
2. Костикова И. Ю. Школа лоскутной техники / И. Костикова. – М. : Мир книги, 2010. - 191 с.
3. Орлова Л. В. Азбука моды : [Для детей] / Л. Орлова. – М. : Просвещение, 1989. - 175 с.

### для педагога

1. Каминская Е. А. Мягкие игрушки своими руками : подробные описания, понятные выкройки, яркие иллюстрации / Е. Каминская. – М.: Эксмо, 2013. – 64 с.
2. Лысенко Л. Н. Юбка от «А» до «Я» : учебно-методическое пособие / Л. Н. Лысенко. - Волгоград : Изд-во ВГПУ : Перемена, 2006 (Волгоград : Тип. изд-ва «Перемена»). - 136 с.;
3. Максимова М. В. Лоскутики/ М. Максимова, М. Кузьмина. - М. : ЭКСМО-пресс, 1998. - (Заботы маленькой хозяйки).
4. Максимова М. В. Школа рукоделия : Лоскутики. Вышивка. Макраме / М. Максимова, М. Кузьмина. - М. : ЭКСМО-Пресс, 1999. - 230 с.
5. Мартопляс Л.В, Скачкова Г.В Курсы кройки и шитья на дому.-4-е изд.-Мн.: Польша, 1992.-335 с.:ил.
6. Мишенина С.Ю. Диагностика оценки качества образовательного процесса : методическое пособие для педагогов дополнительного образования. URL: <https://nsportal.ru/shkola/dopolnitelnoe-obrazovanie/library/2018/01/26/metodicheskoe-posobie-dlya-pedagogov>
7. Мода и Стиль / [гл. ред. М. Аксенова]. – М.: Мир энциклопедий Аванта+, 2007. - 476 с.

### Интернет ресурсы:

- 1 <https://nsportal.ru/shkola/tehnologiya/library/2017/01/27/testy-po-tehnologii-dlya-5-6-klassov>
- 2 <https://nsportal.ru/shkola/dopolnitelnoe-obrazovanie/library/2018/01/26/metodicheskoe-posobie-dlya-pedagogov>
- 3 <https://uchitelya.com/tehnologiya/196350-test-obschie-svedeniya-o-stezhkah-i-strochkah.html>
- 4 <https://tnuva.ru/kak-sdelat-ezhika-iz-tkani-svoimi-rukami-myagkaya-igrushka-zhik-svoimi-rukami.html>
- 5 <https://www.passionforum.ru/posts/69253-loskutiki.html>
- 6 <https://koffkindom.ru/odezhda-dlya-kukol-svoimi-rukami.htm>

Оценочные материалы

Название методики	Автор методики	С какой целью, где и когда применяется
1. Методика изучения социализированности личности обучающегося	Кулакова Н.И., Рязанский областной институт развития образования	Цель: выявить уровень социальной адаптированности, активности, автономности, нравственной воспитанности обучающихся (декабрь)
2. Тест «Что мы знаем?»	Разработана преподавателями кафедры общей педагогики РГПУ им. А.И.Герцена	Цель: определить интеллектуального уровня знаний обучающихся (декабрь)
3. Анкетирование по материаловедению		Цель: выявить уровень знаний обучающихся по материаловедению. (декабрь, май)
4. Тест «Правила безопасной работы на швейной машине»	Коваленко Любовь Валерьевна, учитель технологии МАОУ «Калиновская СОШ»	Цель: определение практического и интеллектуального уровня знаний и умений обучающихся (май)
5. Тест по машиноведению		Цель: выявить знания детей по машиноведению.
6. Тест по конструированию		Цель: выявить знания и умения по конструированию из бумаги.

В ходе обучения используются систематизированные материалы наблюдений (оценочные листы, материалы и листы наблюдений и т.п.) за процессом овладения знаниями, умениями, навыками, компетенциями, предусмотренными программой. Материалы для проведения текущего контроля успеваемости и промежуточной аттестации учащихся, а именно: тесты, вопросы, задания, задачи и т.п. с указанием критериев оценки их выполнения. Диагностика личностного роста.

Таблицы для проведения мониторинга результатов обучения детей представлены в приложении.



## Методика изучения социализированности личности обучающегося (для среднего школьного возраста)

Цель: выявить уровень социальной адаптированности, активности, автономности, нравственной воспитанности обучающихся.

Ход проведения: обучающимся предлагается прочитать (прослушать) 20 суждений и оценить степень своего согласия с их содержанием по следующей шкале: 4 – всегда; 3 – почти всегда; 2 – иногда; 1 – очень редко; 0 – никогда.

1. Я стараюсь слушаться во всём своих учителей и родителей.
2. Считаю, что всегда надо чем-то отличаться от других.
3. За что бы я не взялся – добиваюсь успеха.
4. Я умею прощать людей.
5. Я стремлюсь поступать так же, как и все мои товарищи.
6. Мне хочется быть впереди других в любом деле.
7. Я становлюсь упрямым, когда я уверен, что я прав.
8. Считаю, что делать людям добро – это главное в жизни.
9. Стараюсь поступать так, чтобы меня хвалили окружающие.
10. Общаясь с товарищами, отстаиваю своё мнение.
11. Если я что-то задумал, то обязательно сделаю.
12. Мне нравится помогать другим.
13. мне хочется, чтобы со мной всегда дружили.
14. Если мне не нравятся люди, то я не буду с ними общаться.
15. Стремлюсь всегда побеждать и выигрывать.
16. Переживаю неприятности других, как свои.
17. Стремлюсь не ссориться с товарищами.
18. Стараюсь доказать свою правоту, даже если с моим мнением не согласны окружающие.
19. Если я берусь за дело, то обязательно доведу его до конца.
20. Стараюсь защищать тех, кого обижают.

### **Обработка полученных данных** производится с помощью матрицы

1	5	9	13	17
2	6	10	14	18
3	7	11	15	19
4	8	12	16	20

Среднюю оценку социальной адаптированности обучающихся получают при сложении всех оценок и делении этой суммы на пять. Оценка автономности высчитывается на основе аналогичных операций со второй строчкой. Оценка социальной активности – с третьей строчкой. Оценка приверженности детей гуманистическим нормам жизнедеятельности (нравственности) – с четвёртой строчкой. Если получаемый коэффициент больше трёх, то можно констатировать высокую степень социализированности ребёнка; если же он больше двух, но меньше трёх – это свидетельствует о средней степени развития социальных качеств. Если коэффициент окажется меньше двух баллов, то можно предположить, обучающийся имеет уровень социальной адаптированности ниже среднего.

## Тест «Правила безопасной работы на швейной машине»

### **1. При работе на швейной машине:**

- А) волосы распустить;
- Б) убрать волосы под косынку;
- В) сделать нарядную прическу.

### **2. Под прижимную лапку подставляют:**

- А) пальцы;
- Б) нос;
- В) изделие которое шьете.

### **3. Во время работы за машинкой нужно:**

- А) болтать;
- Б) отвлекаться по пустякам;
- В) работать, не отвлекаясь и не разговаривая.

### **4. При работе на швейной машине руки располагают:**

- А) близко к движущимся частям;
- Б) под прижимной лапкой;
- В) на изделие под прижимной лапкой.

### **5. Чистить и смазывать швейную машину:**

- А) на ходу;
- Б) в нерабочем состоянии;
- В) на холостом ходу.

### **6. Работая на машине сидят:**

- А) прямо, напротив иглы, на расстоянии 10-15 см. от машины;
- Б) низко наклонившись и как можно ближе придвинувшись к машинке;
- В) на расстоянии вытянутой руки.

### **7. Заправлять машинку следует:**

- А) при ее полной остановке;
- Б) при плавном движении механизма машинки;
- В) установить машину на холостой ход и нажав на педаль привода.

### **8. Вставлять шпульный колпачок со шпулькой:**

- А) только при опущенной игле;
- Б) обязательно во время работы на машине;
- В) только при поднятой игле.

### **9. Намотку нитки на шпульку осуществляет:**

- А) установив машинку на рабочий ход;
- Б) установив машинку на холостой ход;
- В) при полной остановке машины.

### **10. Ножницы кладут:**

- А) к ремню передачи;
- Б) в стороне от привода и движущихся частей машины;
- В) на изделие, в стороне от прижимной лапки.

## Тест «Что мы знаем?» (один вариант ответа):

**1. Волокна растительного происхождения получают из:**

- а) крапивы
- б) льна
- в) шерсти
- г) хлопка

**2. Долевая нить при растяжении:**

- а) изменяет свою длину
- б) не изменяет своей длины

**3. Процесс получения ткани из ниток путём их переплетения называется:**

- а) прядением
- б) ткачеством
- в) отделкой

**4. К гигиеническим свойствам тканей относятся:**

- а) гигроскопичность
- б) прочность
- в) пылеёмкость

**5. Ткань окрашенная в один цвет, называется:**

- а) однотонная
- б) отбеленная
- в) гладкоокрашенная
- г) напечатанная

**6. В какую сторону надо вращать маховое колесо швейной машины:**

- а) на себя
- б) от себя

**7. Напишите название элементов и узлов, через которые заправляется верхняя нить.**

**8. В бытовой швейной машине имеются регуляторы:**

- а) ширины стежка
- б) длины стежка
- в) натяжения верхней нити

**9. Установите соответствие между термином и его определением**

Термин	Определение термина.
1. Шов.	а) ряд повторяющихся стежков;
2. Стежок.	б) расстояние между двумя проколами материала иглой;
3. Строчка.	в) последовательность стежков, выполненных для соединения деталей друг с другом.

**10. При работе на швейной машине, что нужно сделать с волосами:**

- а) волосы убрать под косынку
- б) распустить

## Тест по материаловедению

1. Из переплетения каких нитей образуется ткань?

Отметь правильный ответ знаком «+»

- Долевой
- Косой
- Прочной
- Поперечной

2. Какой срез ткани имеет самое большое растяжение?

Отметь правильный ответ знаком «+»

- Долевой
- Поперечный
- Косой

3. Ткань имеет лицевую и изнаночную стороны. По каким признакам можно определить лицевую сторону в ткани?

Отметь правильный ответ знаком «+»

- По цвету
- Чистоте отделки
- Блеску
- Ворсу
- Рисунку

4. Заполните таблицу, записав название волокон в пустые клетки:

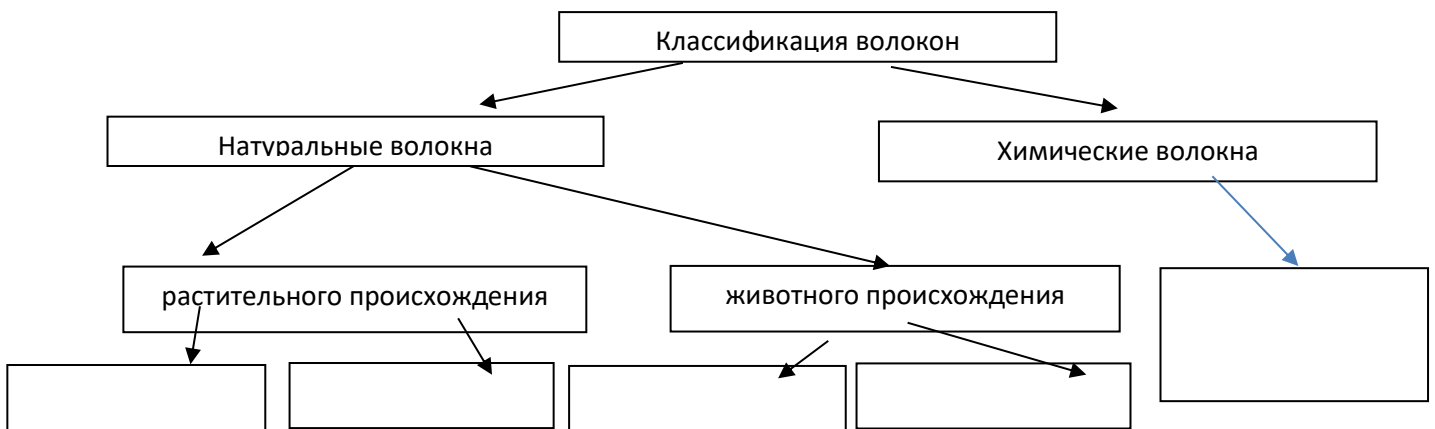

5. Отметь знаком «+» названия хлопчатобумажных тканей.

креп	<input type="checkbox"/> ситец
сатин	<input type="checkbox"/> мадаполам
бязь	<input type="checkbox"/> драп

6. Долевая нить в ткани:

Отметь правильный ответ знаком «+»

- Тянется
- Проходит вдоль кромки
- Не тянется
- Проходит перпендикулярно кромке

## Тест по конструированию

1. Определите последовательность снятия мерок (поставь поочерёдно цифры от 1 до 5).

- Обхват талии
- Обхват бёдер
- Длина изделия
- Обхват шеи
- Обхват груди

2. По какой мерке определяется размер женского плечевого изделия?

Отметь правильный ответ знаком «+»

<input type="checkbox"/> Полуобхват бёдер	<input type="checkbox"/> Ширина груди
<input type="checkbox"/> Полуобхват талии	<input type="checkbox"/> Полуобхват груди

3. Установите соответствие между условным обозначением мерки и её названием (проведи линии).

Условное обозначение

Название мерки:

мерки:

- |       |                  |
|-------|------------------|
| 1. ОШ | полуобхват бёдер |
| 2. СБ | длина изделия    |
| 3. ДИ | высота груди     |
| 4. ВГ | полуобхват груди |
| 5. СГ | обхват шеи       |

4. Напишите название срезов на выкройке ночной сорочки.

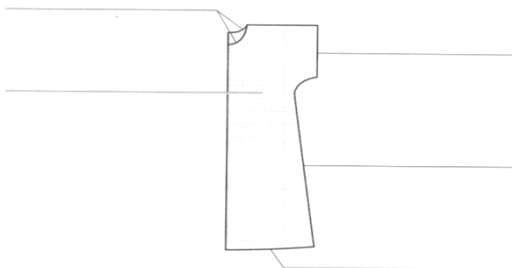

5. Определите поочередность плана изготовления изделия (поставь цифры от 1 до 6).

- Построить чертёж
- Подготовить детали выкройки к раскрою
- Снять мерки
- Раскроить детали изделия
- Отутюжить готовое изделие
- Выполнить пошив изделия

6. Какая мерка лишняя при построении чертежа юбки. Отметь правильный ответ знаком «+»

<input type="checkbox"/> Полуобхват бёдер	<input type="checkbox"/> Полуобхват шеи
<input type="checkbox"/> Полуобхват талии	<input type="checkbox"/> Длина изделия

## Тест по технологии изготовления швейного изделия

1. С чего начинают изготовление швейного изделия?

Отметь правильный ответ знаком «+»

<input type="checkbox"/> Построения чертежа	<input type="checkbox"/> С раскроя изделия
<input type="checkbox"/> Со снятия мерок	<input type="checkbox"/> С пошива изделия

2. От чего зависит выбор ткани для изделия?

Отметь правильный ответ знаком «+»

<input type="checkbox"/> От фасона	<input type="checkbox"/> От кроя
<input type="checkbox"/> От назначения	<input type="checkbox"/> От сезона

3. Где изготавливают одежду

Отметь правильный ответ знаком «+»

<input type="checkbox"/> На фабрике	<input type="checkbox"/> В ателье
<input type="checkbox"/> На заводе	<input type="checkbox"/> Рынке

4. Какое изделие не относится к плечевому виду изделия?

Отметь правильный ответ знаком «+»

<input type="checkbox"/> Сарафан	<input type="checkbox"/> Платье
<input type="checkbox"/> Ночная сорочка	<input type="checkbox"/> Пижамные брюки

5. Определите поочередность пошива наволочки (поставь поочередно цифры от 1 до 4).

- Обработка боковых срезов
- Обработка поперечных срезов
- Отутюжить готовое изделие, сложить
- Выполнить разметку для клапана

6. Определите машинные швы для пошива наволочки.

Отметь правильный ответ знаком «+»

- стачной
- двойной
- шов вподгибку с закрытым срезом
- накладной

7. Перечислите виды отделки платья:

---

---

---

## Машиноведение

### Назначение и устройство швейной машины

**1. Швейные машины по назначению подразделяются на:**

- а) универсальные, специальные, полуавтоматы, автоматы;
- б) специализированные, скоростные, автоматы, полуавтоматы;
- в) скоростные, универсальные, полуавтоматы, автоматы.

**2. На платформе швейной машины размещены детали:**

- а) маховое колесо, игольная пластина, шпулька;
- б) регулятор длины стежка, зубчатая рейка, моталка;
- в) задвижная пластинка, игольная пластина, зубчатая рейка.

**3. Виды приводов швейных машин:**

- а) ручной, ножной, электрический;
- б) ножной, горизонтальный, механический;
- в) ручной, вертикальный, ножной.

**4. К основным частям швейной машины относятся:**

- а) платформа, маховое колесо;
- б) платформа, лапка;      в) платформа, рукав?

**5. Перечислите детали строения шпульного колпачка в соответствии с нумерацией на рисунке:**

- |         |         |
|---------|---------|
| 1 _____ | 2 _____ |
| 3 _____ | 4 _____ |
| 5 _____ | 6 _____ |
| 7 _____ |         |

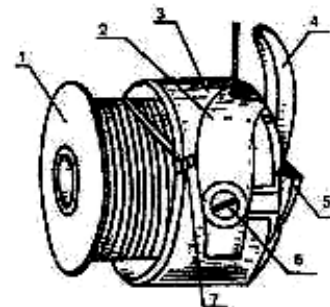

**6. Чтобы поставить машину на холостой ход, необходимо?**

- а) снять иглу;    б) повернуть винт-разъединитель;
- в) снять ремень.

**7. На рисунке изображен узел швейной машины:**

- а) моталка;
- б) регулятор натяжения нижней нити;
- в) регулятор натяжения верхней нити;
- г) регулятор качества строчки.

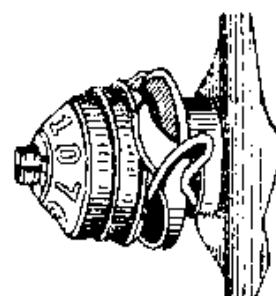

**8. Маховое колесо швейной машины приводится в движение:**

- а) поворотом правой руки на себя;
- б) поворотом правой руки от себя;
- в) поворотом правой руки по часовой стрелке

**Календарный учебный график**  
**Календарно-тематический план на 2022-2023уч.г**  
**(первый год обучения)**  
**Объединение Швейная мастерская «Пуговка»**

№	Наименование разделов и тем	общее кол-во учебных часов	В том числе		Дата по плану	Дата фактич.	Форма занятия	Место проведения	Форма контроля
			Теория	Практика					
<b>I</b>	<b>Вводное занятие.</b>	<b>4</b>	<b>2</b>	<b>2</b>			Групповая работа.	ДДТ	фронтальный
1.1	Вводное занятие. Условия безопасной работы. Введение в образовательную программу. Инструктаж по технике безопасности.	4	2	2			Групповая работа.	ДДТ	фронтальный
<b>II</b>	<b>Общие сведения об оборудовании, стежках, строчках, швах, материалах и отделках</b>	<b>24</b>	<b>4,5</b>	<b>19,5</b>			Обсуждение	ДДТ	фронтальный
2.1	Материаловедение	10	2	8			Групповая работа.	ДДТ	фронтальный
2.2	Ручные стежки, строчки	12	2	10			Групповая работа.	ДДТ	фронтальный
2.3	Воспитательная работа	2	0,5	1,5			Групповая работа.	ДДТ	фронтальный
<b>III</b>	<b>Пошив мягкой игрушки</b>	<b>36</b>	<b>4</b>	<b>32</b>			Индивид. работа.	<b>ДДТ</b>	фронтальный
3.1	Выкройка мягкой игрушки	5	1	4			Индивид. работа.	ДДТ	фронтальный
3.2	Раскрой мягкой игрушки	5	1	4			Индивид. работа.	ДДТ	фронтальный
3.4	Сбор мягкой игрушки	24	1	23			Индивид. работа.	ДДТ	фронтальный
3.5	Итоговое занятие. Выставка. Обсуждение	2	1	1			Групповая работа.	ДДТ	фронтальный
3.6	Промежуточная аттестация	2	1	1			Тест, Беседа	ДДТ	фронтальный
3.7	Участие в Новогоднем мероприятии	2	0,5	1,5			Групповая. работа.	ДДТ	фронтальный
<b>IV</b>	<b>Изготовление одежды на куклу</b>	<b>36</b>	<b>4</b>	<b>32</b>			Индивид. работа.	ДДТ	фронтальный
4.1	Выбор модели, ткани	2	0,5	1,5			Индивид. работа.	ДДТ	фронтальный
4.2	Раскрой одежды на куклу	3	0,5	2,5			Индивид. работа.	ДДТ	Фронтальный
4.3	Технология вметывания и	10	1	9			Индивид.	ДДТ	фронтальный



	втачивания рукава						работа.		ный
4.4	Соединение лифа и юбки	9	1	8			Индивид. работа.	ДДТ	фронталь ный
4.5	Обработка изделия	10	1	9			Обсуждение	ДДТ	фронталь ный
4.6	Итоговое занятие выставка. Обсуждение	2	-	2			Тест. Беседа.	ДДТ	фронталь ный
<b>V</b>	<b>Лоскутики.</b>	<b>36</b>	<b>4</b>	<b>32</b>			Групповая работа.	ДДТ	фронталь ный
5.1	Выбор модели. Подготовка шаблонов (Ежик, курочка, сумка)	2	1	1			Групповая работа.	ДДТ	фронталь ный
5.2	Подбор ткани по цвету. Раскрой по шаблону.	4	1	3			Индивид. работа	ДДТ	фронталь ный
5.3	Шитье на основу.	24	3	21			Индивид. работа	ДДТ	фронталь ный
5.4	Обработка краев изделия.	4	1	3			Индивид. работа	ДДТ	фронталь ный
5.5	Итоговая аттестация	2	-	2			Выставка	ДДТ	фронталь ный
<b>Всего</b>		<b>144</b>	<b>20,5</b>	<b>123,5</b>					

**Календарный учебный график**  
Календарно-тематический план на 2023-2024 уч.г  
(второй год обучения)  
Объединение Швейная мастерская «Пуговка»

№	Наименование разделов и тем	общее кол-во учебных часов	В том числе		Дата по плану	Дата фактич.	Форма занятия	Место проведения	Форма контроля
			Теория	Практика					
<b>I</b>	<b>Вводное занятие.</b>	<b>2</b>	<b>1</b>	<b>1</b>			Групповая работа.	ДДТ	фронтальный
1.1	Вводное занятие. Условия безопасной работы. Введение в образовательную программу. Инструктаж по технике безопасности, снятие мерок	4	2	2			Групповая работа.	ДДТ	фронтальный
<b>II</b>	<b>Общие сведения об оборудовании. Швейная машина.</b>	<b>14</b>	<b>6</b>	<b>8</b>			Обсуждение	ДДТ	фронтальный
2.1	Влажно термическая обработка	6	2	4			Групповая работа.	ДДТ	фронтальный
2.2	Работа на швейной машине	12	2	10			Индивид работа.	ДДТ	фронтальный
2.5	Воспитательная работа	2	0,5	1,5			Групповая работа.	ДДТ	фронтальный
<b>III</b>	<b>Пошив мягкой игрушки (на швейной машине)</b>	<b>42</b>	<b>8</b>	<b>34</b>			Индивид. работа.	<b>ДДТ</b>	фронтальный
3.1	Выкройка мягкой игрушки	5	1	4			Индивид. работа.	ДДТ	фронтальный

3.2	Раскрой мягкой игрушки	5	1	4			Индивид. работа.	ДДТ	фронтальный
3.5	Сбор мягкой игрушки, прошивание на швейной машине мягкой игрушки	24	1	23			Индивид. работа.	ДДТ	фронтальный
3.6	Итоговое занятие. Выставка. Обсуждение	2	1	1			Групповая работа.	ДДТ	фронтальный
3.7	Промежуточная аттестация	2	1	1			Тест, Беседа	ДДТ	фронтальный
3.8	Участие в Новогоднем мероприятии	2	0,5	1,5			Групповая работа.	ДДТ	фронтальный
<b>IV</b>	<b>Изготовление мягкой мебели для куклы</b>	<b>42</b>	<b>4</b>	<b>38</b>			Индивид. работа.	ДДТ	фронтальный
4.1	Выбор модели, ткани	2	0,5	1,5			Индивид. работа.	ДДТ	фронтальный
4.2	Изготовление мягкого кресла	21	1	20			Индивид. работа.	ДДТ	Фронтальный

4.3	Изготовление шкафа для белья	10	1	9			Индивид. работа.	ДДТ	фронтальный
4.4	Итоговое занятие выставка. Обсуждение	2	-	2			Тест. Беседа.	ДДТ	фронтальный
<b>V</b>	<b>Пошив изделий на себя</b>	<b>40</b>	<b>10</b>	<b>30</b>			Групповая работа.	ДДТ	фронтальный
5.1	Виды лекал. Выбор модели. Работа с журналами.	2	1	1			Групповая работа.	ДДТ	фронтальный
5.2	Пошив юбки. Подбор ткани по цвету. Снятие мерок. Раскрой по шаблону.	22	5	17			Индивид. работа	ДДТ	фронтальный
5.3	Пошив топика. Подбор модели.	14	4	10			Индивид. работа	ДДТ	фронтальный
5.4	Итоговое занятие. (Аттестация)	2	-	2			Выставка	ДДТ	фронтальный
<b>Всего</b>		<b>144</b>	<b>29</b>	<b>115</b>					

**Календарный учебный график**  
**Календарно-тематический план на 2024-2025уч.г**  
**(третий год обучения)**  
**Объединение Швейная мастерская «Пуговка»**

№	Наименование разделов и тем	общее кол-во учебных часов	В том числе		Дата по плану	Дата факт.	Форма занятия	Место проведения	Форма контроля
			Теория	Практика					
<b>I</b>	<b>Вводное занятие.</b>	<b>4</b>	<b>1</b>	<b>3</b>			Групповая работа.	ДДТ	фронтальный
1.1	Вводное занятие. Условия безопасной работы. Введение в образовательную программу. Инструктаж по технике безопасности.	4	2	2			Групповая работа.	ДДТ	фронтальный
<b>II</b>	<b>Икт. Знакомство с программой и интерфейсом «Valentina», «Таре».</b>	<b>36</b>	<b>6</b>	<b>30</b>			Обсуждение	ДДТ	фронтальный
2.1	Знакомство с «Быстрые клавиши» и действия мыши. Общий обзор программы, обзор мерок и настройки.	12	2	10			Групповая работа.	ДДТ	фронтальный
2.2	Настройка свойств и обзор программы «Valentina». Настройка свойств и обзор программы «Таре». Настройка свойств выкройки. Интерфейс программы, основные функции. Начало работы.	21	2	19			Групповая работа.	ДДТ	фронтальный
2.3	Воспитательная работа	2	0,5	1,5			Групповая работа.	ДДТ	фронтальный
<b>III</b>	<b>Проектная работа. Чертеж. Построение базового плечевого изделия. Контрольный квадрат.</b>	<b>40</b>	<b>10</b>	<b>30</b>			Индивид. работа.	ДДТ	фронтальный
3.1	Начало работы. Объект чертежа - точка, ее имя и параметры. Параметры объектов в программе	5	1	4			Индивид. работа.	ДДТ	фронтальный
3.2	Инструменты чертежа и операция. Вкладка «Точка», вкладка «Кривая»	5	1	4			Индивид. работа.	ДДТ	фронтальный
3.4	Порядок построения чертежа, очередность операций в программе. Измерение углов в программе. Углы линий. Удаление объектов.	24	1	23			Индивид. работа.	ДДТ	фронтальный

	Сохранение файла с выкройкой. Создание и сохранение контрольного квадрата.								
3.5	Итоговое занятие. Обсуждение	2	1	1			Групповая работа.	ДДТ	фронтальный
3.6	Промежуточная аттестация	2	1	1			Тест, Беседа	ДДТ	фронтальный
3.7	Участие в Новогоднем мероприятии	2	0,5	1,5			Групповая работа.	ДДТ	фронтальный
<b>IV</b>	<b>Раскладка деталей выкройки, сохранение файла с выкройками.</b>	<b>30</b>	<b>4</b>	<b>26</b>			Индивид. работа.	ДДТ	фронтальный
4.1	Работа в интерфейсе.	3	1	2			Индивид. работа.	ДДТ	фронтальный
4.2	Распечатка выкройки на бумаге. Склеивание выкройки	6	2	4			Индивид. работа.	ДДТ	Фронтальный
4.3	Перенос выкройки на ткань, раскрой, пошив, обработка горловины, рукавов, низа изделия.	18	3	15			Индивид. работа.	ДДТ	фронтальный
4.4	Итоговое занятие выставка. Обсуждение	2	-	2			Тест. Беседа.	ДДТ	фронтальный
<b>V</b>	<b>Выполнение аксессуаров и дополняющих костюмы предметов</b>	<b>30</b>	<b>4</b>	<b>26</b>			Индивид. работа.	ДДТ	фронтальный
5.1	Выбор направления украшения своей проектной работы, подбор ткани, выбор материала, обсуждение.	2	1	1			Групповая работа.	ДДТ	фронтальный
5.2	Выполнение аксессуаров из ткани и нетрадиционных материалов ( броши из фатина, вышивка, изготовление ободка, бус, сумки).	4	1	3			Индивид. работа	ДДТ	фронтальный
5.3	Итоговое занятие. Защита проектной деятельности.	2	-	2			Выставка	ДДТ	фронтальный
<b>Всего</b>		<b>144</b>	<b>33</b>	<b>111</b>					

**Календарный учебный график**  
**Календарно-тематический план на 2025-2026уч.г**  
**(четвертый год обучения)**  
**Объединение Швейная мастерская «Пуговка»**

№	Наименование разделов и тем	общее кол-во учебных часов	В том числе		Дата по плану	Дата фактич.	Форма занятия	Место проведения	Форма контроля
			Теория	Практика					
<b>I</b>	<b>Вводное занятие.</b>	<b>4</b>	<b>1</b>	<b>3</b>			Групповая работа.	ДДТ	фронтальный
1.1	Вводное занятие. Условия безопасной работы. Введение в образовательную программу. Инструктаж по технике безопасности. Снятие мерок.	2	1	1			Групповая работа.	ДДТ	фронтальный
<b>II</b>	<b>Проектирование и моделирование юбки</b>	<b>36</b>	<b>6</b>	<b>30</b>			Обсуждение	ДДТ	фронтальный
2.1	Особенности технологии построения выкроек юбок.	13	3	10			Групповая работа.	ДДТ	фронтальный
2.2	Изготовление выкройки и пошив изделия.	21	2,5	18,5			Индивид. работа.	ДДТ	фронтальный
2.3	Воспитательная работа	2	0,5	1,5			Групповая работа.	ДДТ	фронтальный
<b>III</b>	<b>Изготовление изделий по выбору</b>	<b>40</b>	<b>10</b>	<b>30</b>			Индивид. работа.	<i>ДДТ</i>	фронтальный
3.1	Построение выкроек панно, мягких игрушек	6	4	5			Индивид. работа.	ДДТ	фронтальный
3.2	Изготовление мягкой игрушки, панно	22,5	2	21,5			Индивид. работа.	ДДТ	фронтальный
3.3	Итоговое занятие. Выставка. Обсуждение	2	1	1			Групповая работа.	ДДТ	фронтальный
3.4	Промежуточная аттестация	3	2	1			Тест, Беседа	ДДТ	фронтальный
3.5	Участие в Новогоднем мероприятии	2,5	1	1,5			Групповая. работа.	ДДТ	фронтальный
<b>IV</b>	<b>Перенос вытачки лифа изделия</b>	<b>30</b>	<b>6</b>	<b>24</b>			Индивид. работа.	ДДТ	фронтальный
4.1	Изучение особенностей моделирования лифа	3	1	2			Индивид. работа.	ДДТ	фронтальный
4.2	Раскрой, подготовка изделия к примерке	8	2	6			Индивид. работа.	ДДТ	Фронтальный
4.3	Пошив изделия	15	1	14			Индивид. работа.	ДДТ	фронтальный
4.4	Итоговое занятие выставка. Обсуждение	2	-	2			Тест. Беседа.	ДДТ	фронтальный

<b>V</b>	<b>Моделирование современного костюма с применением народных мотивов</b>	<b>30</b>	<b>10</b>	<b>20</b>			Групповая работа.	ДДТ	фронтальный
5.1	Использование народных мотивов в моделировании изделий.	7	3	4			Групповая работа.	ДДТ	фронтальный
5.2	Дизайн современного костюма.	7	3	4			Индивид. работа	ДДТ	фронтальный
5.3	Раскрой, подготовка изделия к примерке, примерка.	5	2	3			Индивид. работа	ДДТ	фронтальный
5.4	Пошив.	9	2	7			Индивид. работа	ДДТ	фронтальный
5.5	Итоговое занятие. (Аттестация)	2	-	2			Выставка	ДДТ	фронтальный
<b>Всего</b>		<b>144</b>	<b>33</b>	<b>111</b>					

## Работа с родителями 1-го года обучения

<b>№ п/п</b>	<b>Наименование мероприятия</b>	<b>Срок проведения</b>
1.	Родительское собрание «Трудовое воспитание в семье» Выбор родительского комитета	Сентябрь
2.	Памятка «Шьем легко и просто»	Октябрь
3.	Открытое занятие «Шьем игрушку сами»	В течении года
4.	Индивидуальные консультации по вопросам шитья.	В течении года
5.	Мастер-класс «Брелок из кожи»	Декабрь
6.	Акция детей и родителей «Отремонтируем вещь вместе»	Февраль
7.	Анкетирование родителей «Забавное шитье»	Март
8.	Консультация для родителей «К гармонии через рукоделие»	Апрель
9.	Разработка буклета о работе швейной мастерской «Пуговка»	Май

## Работа с родителями 2-го года обучения

№ п/п	Наименование мероприятия	Срок проведения
1.	Родительское собрание «Развитие творческого потенциала и эмоциональной сферы на занятиях швейной мастерской»  Выбор родительского комитета	Сентябрь
2.	Памятка «Шьем из остатков ткани»	Октябрь
3.	Открытое занятие «Шьем косметичку сами»	В течении года
4.	Индивидуальные консультации по вопросам шитья.	В течении года
5.	Разработка буклета о работе швейной мастерской «Пуговка»	Декабрь
6.	Акция детей и родителей «Отремонтируем вещь вместе»	Февраль
7.	Анкетирование родителей «Ваше представление о себе, как о родителе»	Март
8.	Консультация для родителей «К гармонии через швейное дело»	Апрель
9.	Мастер-класс «Пошив сумки Шоппер »	Май



## Работа с родителями 3-го года обучения

№ п/п	Наименование мероприятия	Срок проведения
1.	Родительское собрание «Роль дополнительного образования в жизни ребенка на 2024-2025 учебный год» Выбор родительского комитета	Сентябрь
2.	Памятка «Шьем из остатков ткани»	Октябрь
3.	Открытое занятие «Работа в программе «Таре» ,«Valentina»	В течении года
4.	Индивидуальные консультации по вопросам шитья.	В течении года
5.	Разработка буклета о работе швейной мастерской «Пуговка»	Декабрь
6.	Акция детей и родителей «Отремонтируем вещь вместе»	Февраль
7.	Анкетирование родителей «По проблеме воспитания бережного отношения к одежде»	Март
8.	Консультация для родителей «К гармонии через швейное дело»	Апрель
9.	Мастер-класс по пошиву «Корзинка из кусочков ткани»	Май